

NÁVOD K OBSLUZE

# MATRIX SERIES

ASH-09AIM PT, ASH-13AIM PT

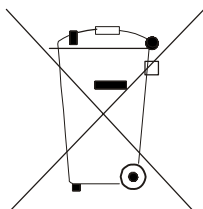



**Pozor:**

Na Vašem výrobku je uveden tento symbol. Říká, že se elektrické a elektronické přístroje nemají likvidovat s domácím odpadem, nýbrž se mají vrátit zvlášť do specializované sběrně.

## **A. Informace k likvidaci pro soukromé uživatele**

### **1. V Evropské unii**

Pozor: Tento přístroj nelikvidujte s normálním domácím odpadem!

Podle nové směrnice EU, která stanovuje správný způsob zpětného odběru použitých elektrických a elektronických přístrojů, nakládání s nimi a jejich recyklace, se musí staré elektrické a elektronické přístroje likvidovat zvlášť.

Po zavedení směrnice v členských zemích EU mohou nyní soukromé domácnosti odevzdávat svoje použité elektrické a elektronické přístroje bezplatně ve stanovených sběrnách\*.

V některých zemích\* můžete staré přístroje případně odevzdat bezplatně i u Vašeho specializovaného prodejce, pokud si koupíte srovnatelný nový přístroj.

\*) Další podrobnosti obdržíte od Vašeho obecního úřadu.

Jestliže Vaše použité elektrické a elektronické přístroje obsahují baterie nebo akumulátory, měli byste je nejprve vyjmout a zlikvidovat zvlášť podle místního platného nařízení.

Řádnou likvidací přispějete ke správnému sběru starých přístrojů, nakládání s nimi a jejich používání. Odbornou likvidací tak zabráníte možným škodlivým dopadům na životní prostředí a zdraví.

### **2. V ostatních zemích mimo Evropské unie**

Informujte se prosím na Vašem obecním úřadě na správný postup při likvidaci tohoto přístroje.

## **B. Informace k likvidaci pro průmyslové uživatele**

### **1. V Evropské unii**

Jestliže jste tento výrobek používali pro živnostenské účely a nyní ho chcete zlikvidovat:

Obrátte se prosím na Vašeho specializovaného prodejce, který Vás může informovat o vracení výrobku. Možná budete muset za odběr a recyklaci zaplatit. Malé výrobky (a malá množství) možná ne.

### **2. V ostatních zemích mimo EU**

Na správný postup likvidace tohoto přístroje se informujte na Vašem obecním úřadě.

# Obsah

Bezpečnostní pokyny .....	2
Popis činnosti.....	5
Názvy částí .....	6
Dálkové ovládání .....	7
Čištění a údržba.....	14
Řešení potíží.....	16
Pokyny pro instalaci .....	19
Rozměrové schéma instalace.....	21
Instalace vnitřní jednotky .....	22
Instalace venkovní jednotky.....	25
Kontrola po instalaci a zkušební provoz.....	26
Instalace a údržba zdravotního filtru .....	27



Tato značka znamená, že je daná věc zakázána.



Tato značka znamená, že musí být dodrženy instrukce.

Produkty popsané v tomto návodu se mohou lišit od skutečného produktu. Některé modely mají displej, jiné ne. Umístění a tvar displeje závisí na konkrétním modelu.





Toto zařízení by neměly obsluhovat osoby (včetně dětí), které mají snížené fyzické, smyslové nebo mentální schopnosti nebo mají nedostatek potřebných znalostí a zkušeností, pokud nejsou pod dozorem nebo nejsou poučeny o obsluze zařízení osobou, která odpovídá za jejich bezpečnost.

Je třeba dávat pozor, aby si děti se zařízením nehrály.

Děkujeme Vám, že jste si zakoupili toto klimatizační zařízení. Před jeho použitím si pečlivě přečtěte tento návod a pak si jej dobře uschovejte pro budoucí použití.

# Bezpečnostní pokyny

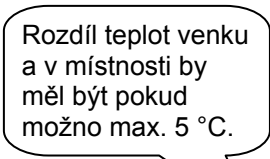
<p><b>Pokud se děje něco neobvyklého (zápach spáleniny, kouř...), odpojte ihned napájení zařízení a kontaktujte autorizované servisní středisko.</b></p>  <p>Jinak by mohlo dojít k poškození zařízení, úrazu el. proudem nebo požáru.</p>	<p><b>Klimatizační zařízení nikdy neobsluhujte s mokřýma rukama.</b></p>  <p>Mohlo by dojít k úrazu elektrickým proudem.</p>	<p><b>Chraňte napájecí a ovládací kabely před poškozením. Poškozené napájecí a ovládací kabely je třeba nahradit předepsaným typem kabelu. Výměnu smí provádět jen příslušně kvalifikovaní technici.</b></p> 
<p><b>Abyste předešli požáru, napájejte zařízení ze samostatného napájecího okruhu.</b></p>  <p>Pro připojení napájení nepoužívejte pohyblivý rozvod (prodlužovací šňůry) ani rozdvojky.</p>	<p><b>Pokud nebudete zařízení delší dobu používat, odpojte je od napájení.</b></p>  <p>Při nahromadění prachu by mohlo dojít k přehřátí, požáru nebo jiným škodám.</p>	<p><b>Napájecí kabel nijak nenamáhejte a nepoškozujte. Používejte jen předepsaný typ kabelu.</b></p>  <p>Jinak by mohlo dojít k přehřátí kabelu a požáru.</p>
<p><b>Před čištěním klimatizačního zařízení vypněte a odpojte od elektrické sítě.</b></p>  <p>Vypnout!</p> <p>Jinak by mohlo dojít k úrazu el. proudem.</p>	<p><b>Pro napájení použijte samostatný napájecí okruh s dostatečně dimenzovaným jističem. Nezapínejte a nevypínejte zařízení v příliš krátkých intervalech.</b></p>	<p><b>Když je napájecí napětí příliš vysoké, může dojít k poškození elektrických součástí. Když je napětí příliš nízké, kompresor začne silně vibrovat, což může poškodit chladicí systém nebo kompresor. Elektrické obvody mohou přestat fungovat.</b></p>

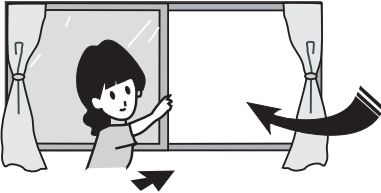
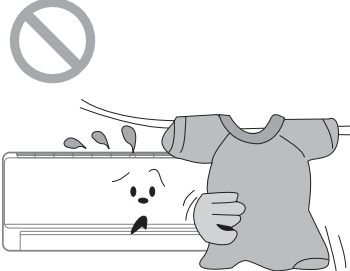
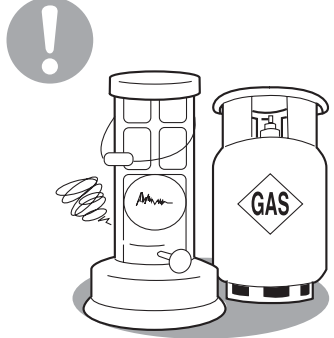
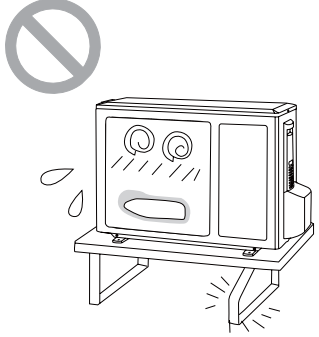
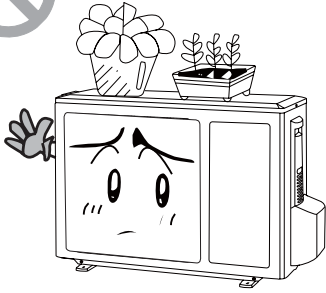
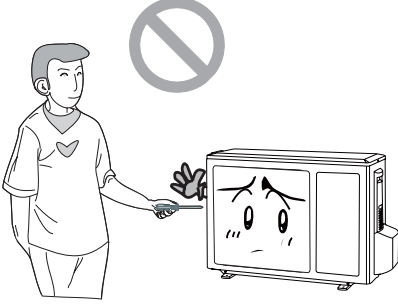
<p><b>⚠ Zařízení musí být řádně uzemněno!</b></p> <p>⚠ </p> <p>Pokud tomu tak není, požádejte o nápravu kvalifikovaného elektrotechnika. Nepřipojujte uzemnění na plynové, vodovodní nebo odpadní potrubí nebo jiná nevhodná místa.</p>	<p><b>⚠ Pokud nebudete zařízení delší dobu používat, odpojte zástrčku napájecího kabelu ze zásuvky.</b></p> <p>⚠ </p> <p>Při nahromadění prachu by mohlo dojít k zahřívání, požáru nebo úrazu elektrickým proudem.</p>	<p><b>Nastavte nejvhodnější teplotu.</b></p> <p></p> <p></p> <p>Správným nastavením teploty předejdete plýtvání elektrickou energií.</p>
<p><b>Je-li klimatizační zařízení v chodu, nenechávejte dlouho otevřená okna a dveře místnosti.</b></p> <p></p> <p>Účinnost zařízení by se výrazně snížila.</p>	<p><b>⊘ Neblokujte přívod nebo výfuk vzduchu u venkovní ani vnitřní jednotky.</b></p> <p></p> <p>Mohlo by dojít ke snížení výkonu, zastavení nebo závadě zařízení.</p>	<p><b>⚠ Spreje s hořlavou náplní nebo jiné hořlaviny uchovávejte min. 1 m od zařízení.</b></p> <p></p> <p>Jinak by mohlo dojít k požáru nebo výbuchu.</p>
<p><b>Zkontrolujte, zda je použitý podstavec dostatečně pevný a stabilní.</b></p> <p></p> <p>Při poškození podstavce může jednotka spadnout a způsobit poranění.</p>	<p><b>⊘ Nestoupejte si na venkovní jednotku a nic na ni nestavějte</b></p> <p></p> <p>Jednotka by se mohla převrátit a mohlo by dojít k závadě, poranění atd.</p>	<p><b>⊘ Nepokoušejte se opravovat zařízení sami.</b></p> <p></p> <p>Neodborné zásahy mohou způsobit zranění elektrickým proudem nebo požár. Kontaktujte servisní středisko.</p>

**Napájení klimatizačního zařízení musí vyhovovat platným předpisům. Nepoškozujte externí kabely. Poškozené kabely musí být vyměněny kvalifikovaným servisním technikem.**



**Nastavte vhodný směr proudění vyfukovaného vzduchu.** Vertikální proudění lze nastavit dálkovým ovladačem, horizontální manuálně.

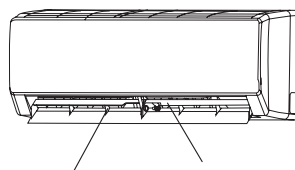

Vertikální lamela

Horizontální lamela

**Nikdy nestrkejte do otvorů vnitřní ani venkovní jednotky prsty ani cokoli jiného.**

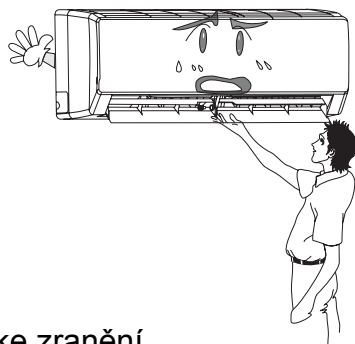

Může dojít ke zranění.

**Dbejte na to, aby vzduch z klimatizační jednotky nefoukal přímo na zvířata nebo rostliny.**

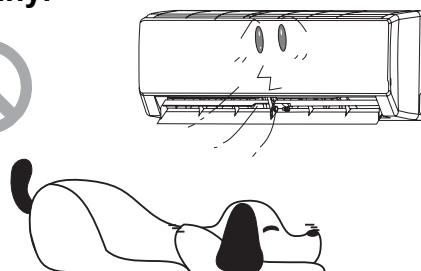

Mohlo by to na ně mít nepříznivý vliv.

**Abyste předešli poškození zdraví, nechte na sebe příliš dlouho foukat studený vzduch a nenastavujte příliš nízkou teplotu.**

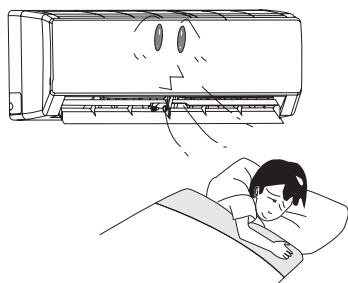

**Nepoužívejte zařízení pro jiné účely, například chlazení potravin nebo sušení prádla.**

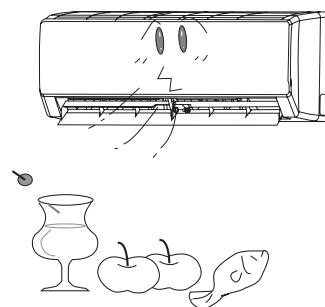

**Nešplíchejte na jednotku vodu.**

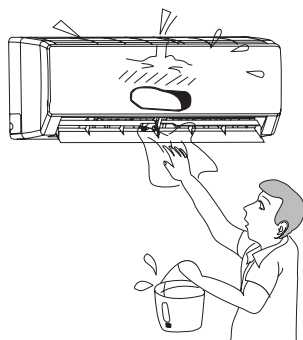

Může to způsobit úraz elektrickým proudem nebo závadu.

**Nedávejte zařízení blízko plynového hořáku.**

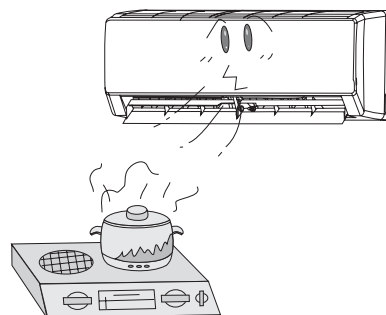

Může to způsobit nedokonalé spalování a tvorbu jedovatého oxidu uhelnatého.

# Popis činnosti

## Princip a speciální funkce režimu Chlazení

### Princip

Klimatizační zařízení absorbuje teplo z místnosti a odvádí jej ven, čímž je dosaženo snížení teploty uvnitř. Výkonnost chlazení klesá se stoupající venkovní teplotou.

### Funkce ochrany proti zamrznutí

Pokud klimatizační zařízení běží v režimu Chlazení a za nízké teploty, začne se na tepelném výměníku vnitřní jednotky tvořit námraza. Pokud teplota výměníku vnitřní jednotky klesne pod 0 °C, řídicí obvod vnitřní jednotky zastaví kompresor, aby se předešlo poškození jednotky.

## Princip a speciální funkce režimu Topení

### Princip

- Klimatizační zařízení absorbuje teplo z venkovního vzduchu a odvádí jej dovnitř, čímž zvyšuje teplotu v místnosti. To je princip topení pomocí tepelného čerpadla. Výkonnost topení klesá s poklesem venkovní teploty.
- Pokud je venkovní teplota velmi nízká, použijte zařízení spolu s dalšími prostředky pro vytápění.

### Odmrazení

- Pokud je venkovní teplota nízká, ale vlhkost vzduchu vysoká, může se na tepelném výměníku venkovní jednotky vytvořit námraza. To sníží efektivitu vytápění. V takovém případě se aktivuje funkce odmrazování a režim topení se na 8–10 minut zastaví.
- Během automatického odmrazování bude zastaven ventilátor vnitřní i venkovní jednotky.
- Při odmrazování bliká na vnitřní jednotce indikátor. Z venkovní jednotky může vycházet pára. To je způsobeno odmrazováním a nejde o závadu.
- Po ukončení odmrazování bude jednotka automaticky pokračovat v režimu Topení.

Klimatický typ této jednotky je uveden na výrobním štítku.

Externí statický tlak pro testování zařízení je 0 Pa.

### Funkce pro zamezení vyfukování studeného vzduchu

Pokud se v režimu Topení tepelný výměník vnitřní jednotky za níže uvedených podmínek neohřeje na danou teplotu, nespustí se ventilátor vnitřní jednotky. Tím se zabrání foukání studeného vzduchu z jednotky:

1. Začátek režimu topení
2. Konec odmrazování
3. Topení při příliš nízké teplotě

## Provozní podmínky

	Uvnitř DB/WB (°C)	Venku DB/WB (°C)
Maximální chlazení	32/23	43/26
Minimální chlazení	21/15	21/–
Maximální topení	27/–	24/18
Minimální topení	20/–	-5/-6

Rozsah provozních (venkovních) teplot pro jednotku s funkcí chlazení je -15 až 43 °C, pro jednotku s funkcí chlazení a topení je -20 až 43 °C.

# Názvy částí

## Vnitřní jednotka

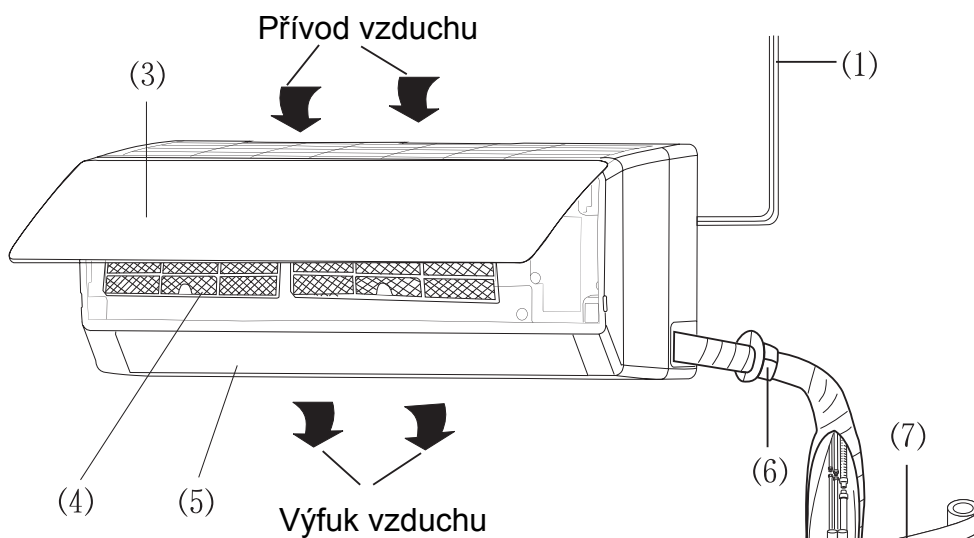

Zobrazované indikátory:

☀ : Chlazení

💧 : Odvlhčování

☀ : Topení

⏻ : Napájení

BB : Nastavená teplota

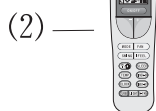

- (1) Napájecí kabel
- (2) Dálkový ovladač
- (3) Přední panel
- (4) Filtr
- (5) Horizontální lamela
- (6) Průchodka
- (7) Ovinovací páska
- (8) Propojovací kabel
- (9) Odtoková hadice
- (10) Vývod odtoku

## Venkovní jednotka

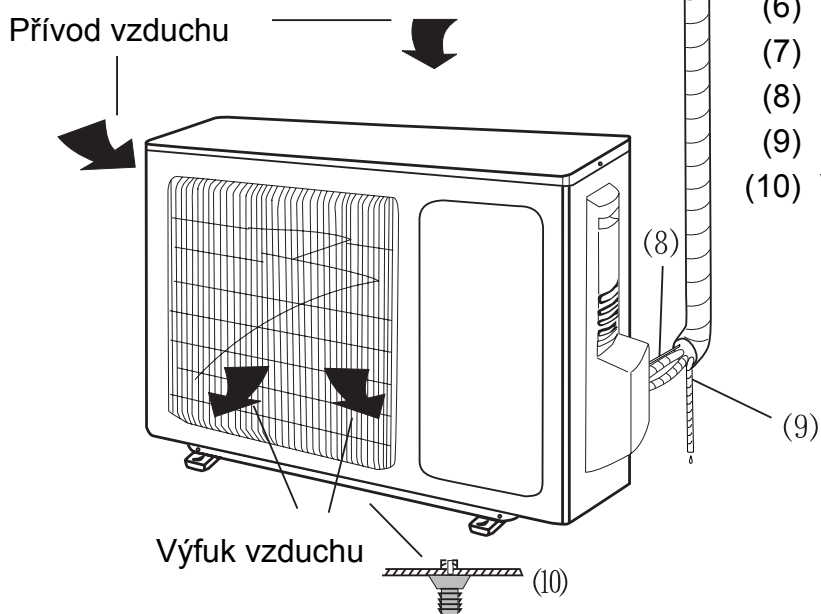



# Dálkové ovládání

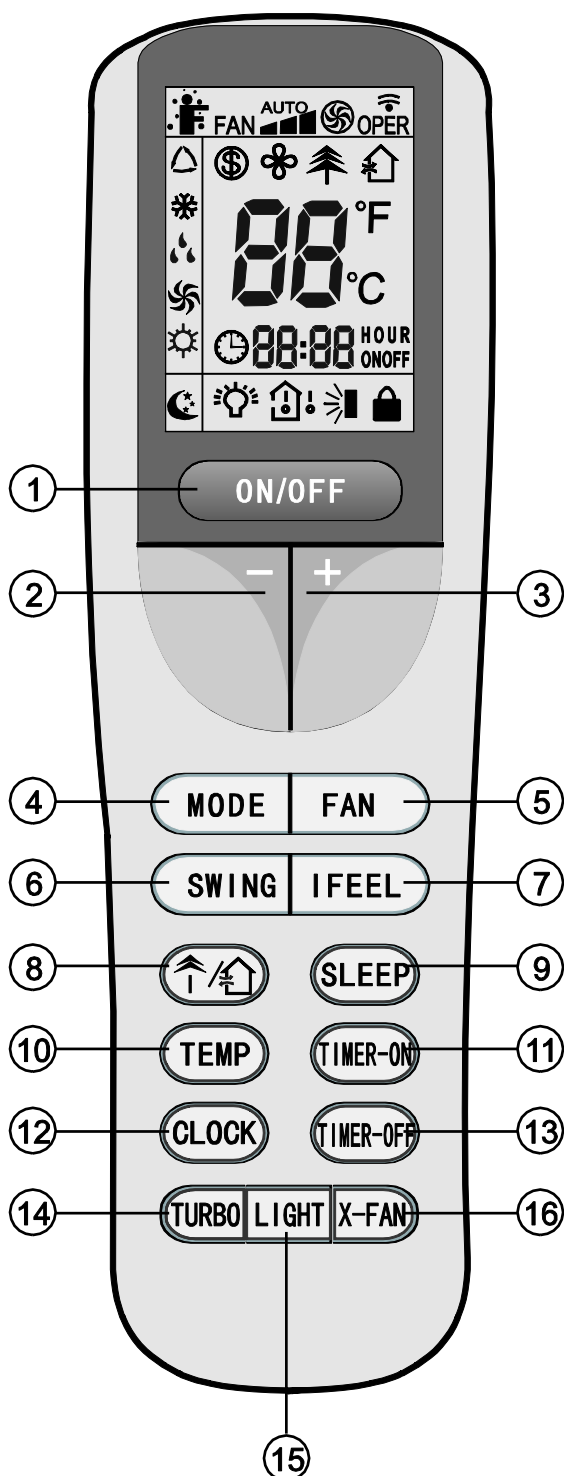

Poznámka: Tento dálkový ovladač je univerzální a lze ho používat pro multifunkční klimatizace. Jestliže na dálkovém ovladači stisknete tlačítko odpovídající funkci, kterou tento model klimatizace nemá, jednotka zůstane ve svém původním provozním režimu.

- 1 Tlačítko ON/OFF**  
Zapnutí/vypnutí jednotky.
- 2 Tlačítko –**  
Snížení nastavené teploty.
- 3 Tlačítko +**  
Zvýšení nastavené teploty.
- 4 Tlačítko MODE**  
Volba režimu provozu (Automatika ↻ / Chlazení ❄️ / Odvlhčování 💧 / Ventilátor 🌀 / Topení ☀️).
- 5 Tlačítko FAN**  
Nastavení rychlosti ventilátoru.
- 6 Tlačítko SWING**  
Nasměrování vyfukovaného vzduchu.
- 7 Tlačítko I FEEL**  
Nastavení aktuální teploty.
- 8 Tlačítko ↑/↺**  
Nastavení funkce Zdraví.
- 9 Tlačítko SLEEP**  
Nastavení režimu Spánek.
- 10 Tlačítko TEMP**  
Nastavení zobrazení teploty.
- 11 Tlačítko TIMER ON**  
Nastavení časovače pro automatické zapnutí zařízení.
- 12 Tlačítko CLOCK**  
Nastavení hodin.
- 13 Tlačítko TIMER OFF**  
Nastavení časovače pro automatické vypnutí zařízení.
- 14 Tlačítko TURBO**  
Urychlení klimatizace.
- 15 Tlačítko LIGHT**  
Zapnutí/vypnutí osvětlení.
- 16 Tlačítko X-FAN**  
Nastavení doběhu ventilátoru.

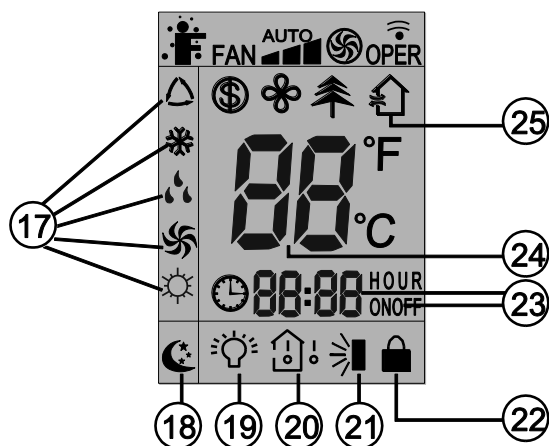

### 17. Ikony režimu provozu (MODE)

Zobrazují aktuální režim provozu, který se přepíná tlačítkem MODE:

Automatika / Chlazení / Odvlhčování / Ventilátor / Topení (jen u modelů s topením)

### 18. Ikona Spánek (SLEEP)

se zobrazí, když je stisknutím tlačítka SLEEP zapnut režim Spánek. Dalším stisknutím tlačítka se tento režim vypne.

### 19. Ikona Osvětlení (LIGHT)

se zobrazí, když je stisknutím tlačítka LIGHT zapnuto osvětlení. Dalším stisknutím tlačítka se osvětlení vypne.

### 20. Ikony teploty (TEMP)

Stisknutím tlačítka TEMP se cyklicky přepíná zobrazená teplota: (nastavená teplota), (teplota v místnosti) a (venkovní teplota).

### 21. Ikona směřování vzduchu nahoru / dolů (SWING)

se zobrazí, když je stisknutím tlačítka SWING nastaven směr proudění vzduchu.

### 22. Ikona zablokování (LOCK)

se zobrazí, když jsou současně stisknuta tlačítka + a -. Dalším stisknutím tlačítka se funkce vypne.

### 23. Ikona nastavení času (TIMER)

Po stisknutí tlačítka časovače bude blikat indikace HOUR ON nebo HOUR OFF. Číslice vlevo budou zobrazovat nastavený čas.

### 24. Číselná hodnota

V tomto místě se normálně zobrazuje nastavená teplota. V úsporném režimu se bude zobrazovat „SE“.

### 25. Ikona Zdraví/Vzduch (AIR)

se zobrazí, když je stisknutím tlačítka nastavena funkce Vzduch (ventilace a přísávání čerstvého vzduchu). Tato funkce není u jednotek ASH-09AIM PT a ASH-13AIM PT dostupná.

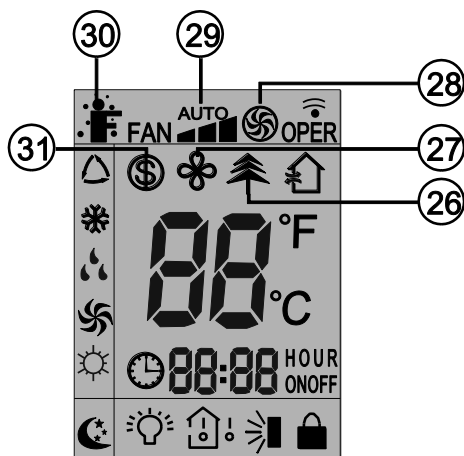

## 26. Ikona Zdraví (HEALTH)

🌲 se zobrazí, když je stisknutím tlačítka 🌲/🏠 nastavena funkce Zdraví (ionizace vzduchu).

## 27. Ikona doběhu ventilátoru (X-FAN)

🌀 se zobrazí, když je stisknutím tlačítka X-FAN zapnuta funkce doběhu ventilátoru. Dalším stisknutím tlačítka se tato funkce vypne.

## 28. Ikona urychlení klimatizace (TURBO)

🌀 se zobrazí, když je stisknutím tlačítka TURBO zapnuto urychlení klimatizace. Dalším stisknutím tlačítka se tato funkce vypne.

## 29. Ikona rychlosti ventilátoru

Indikuje rychlost ventilátoru, nastavenou tlačítkem FAN (Automatika, Nízká, Střední, Vysoká).

## 30. Ikona nastavení teploty (I FEEL)

🌡️ se zobrazí, když je stisknutím tlačítka I FEEL zapnuto udržování aktuální teploty. Dalším stisknutím tlačítka se tato funkce vypne.

## 31. Ikona úsporného režimu

🏠 se zobrazí, když jsou v režimu Topení současně stisknuta tlačítka TEMP a CLOCK. Tím se nastaví teplota 8 °C.

### 1 ON/OFF (Zapnutí/Vypnutí)

Stiskněte toto tlačítko pro zapnutí jednotky. Stiskněte tlačítko znovu pro vypnutí jednotky.





### 2 (-) (Snížení hodnoty)

Stiskněte pro snížení nastavené teploty. Když stisknete a podržíte tlačítko déle než 2 sekundy, začne se hodnota nastavené teploty rychle snižovat. V režimu Automatika se teplota nenastavuje.

### 3 (+) (Zvýšení hodnoty)

Stiskněte pro zvýšení nastavené teploty. Když stisknete a podržíte tlačítko déle než 2 sekundy, začne se hodnota nastavené teploty rychle zvyšovat. V režimu Automatika se teplota nenastavuje.

### 4 MODE (Režim provozu)



Při každém stisknutí tlačítka se cyklicky přepíná režim provozu v následujícím pořadí: Automatika (AUTO ) , Chlazení (COOL ) , Odvlhčování (DRY ) , Ventilátor (FAN ) a Topení (HEAT ) \*.

AUTO ► COOL ► DRY ► FAN ► HEAT \* \* Jen u modelů s funkcí topení.



Po připojení k napájení je standardně nastaven režim Automatika, nastavená teplota se na displeji nezobrazuje a jednotka bude automaticky nastavovat vhodný režim provozu podle teploty v místnosti tak, aby v ní bylo příjemné prostředí.

### 5 FAN (Rychlost ventilátoru)

Toto tlačítko se používá pro cyklické přepínání rychlosti ventilátoru v pořadí Automatika (AUTO), Nízká rychlost , Střední rychlost  a Vysoká rychlost .

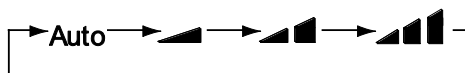



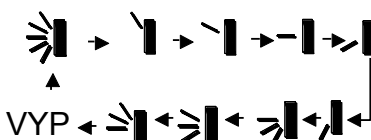

### 6 SWING (Nasměrování vyfukovaného vzduchu)

Stiskněte toto tlačítko pro cyklické nastavení směru vyfukování vzduchu nahoru/dolů:



Tento dálkový ovladač je univerzální a používá se pro jednotky s rozdílnými funkcemi.

Pokud je u této jednotky zadán povel ,  nebo , jednotka jej provede jako funkci .

Indikace  znamená, že se bude lišta pro směřování vyfukovaného vzduchu pohybovat tam a zpět mezi krajními polohami:

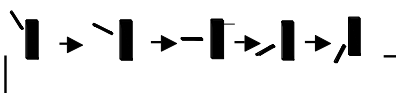

### 7 I FEEL

Stiskněte toto tlačítko pro zapnutí funkce I FEEL. Jednotka automaticky nastaví teplotu podle naměřené teploty. Stiskněte toto tlačítko znovu pro zrušení funkce I FEEL.



## 8 (Zdraví/Vzduch)

Stiskněte toto tlačítko pro zapnutí/vypnutí funkce Zdraví (ionizace vzduchu). Po stisknutí tlačítka se aktivuje funkce Zdraví – na displeji se zobrazí . Při dalším stisknutí tlačítka se tato funkce vypne.

## 9 SLEEP (Spánkový režim)

Stiskněte toto tlačítko pro zapnutí funkce Spánek. Dalším stisknutím tlačítka se tato funkce vypne. Tato funkce je k dispozici v režimech Chlazení, Topení (jen u modelů s topením) nebo Odvlhčování. Funkce zajišťuje teplotní komfort během spánku.

## 10 TEMP (Zobrazení teploty)

Stisknutím tohoto tlačítka lze cyklicky přepínat zobrazovanou teplotu:  (nastavená teplota),  (teplota v místnosti),  (venkovní teplota a bez zobrazení). Ve výchozím stavu se indikátor nezobrazuje. Není-li tlačítko TEMP použito, zobrazuje se nastavená teplota.



Poznámka: Venkovní teplotu je možné zobrazit jen u některých modelů.

## 11 TIMER ON (Načasování zapnutí)

Stiskněte toto tlačítko pro nastavení načasovaného zapnutí. Pro zrušení programu automatického časovače stiskněte znovu toto tlačítko.

Po stisknutí tlačítka zmizí indikátor  a začne blikat indikátor ON. Jako čas zapnutí se zobrazí 00:00. Během 5 sekund stiskněte tlačítko (+) nebo (–), abyste nastavili čas zapnutí. Každým stisknutím těchto tlačítek se čas změní o 1 minutu. Když některé z těchto tlačítek podržíte stisknuté, začne se čas rychle zvyšovat a snižovat o 1 minutu a pak o 10 minut. Během 5 sekund po nastavení času potvrďte nastavení stisknutím tlačítka TIMER ON.

## 12 CLOCK (Nastavení hodin)

Stiskněte tlačítko CLOCK pro nastavení hodin. Začne blikat indikátor . Během 5 sekund stiskněte tlačítko (+) nebo (–), abyste nastavili aktuální čas. Když některé z těchto tlačítek podržíte stisknuté déle než 2 sekundy, začne se čas zvyšovat nebo snižovat po každé 0,5 sekundy o 1 minutu a pak po každé 0,5 sekundy o 10 minut. Během blikání indikátoru po nastavení času potvrďte nastavení stisknutím tlačítka CLOCK. Indikátor  přestane blikat.



## 13 TIMER OFF (Načasování vypnutí)

Stiskněte toto tlačítko pro nastavení načasovaného vypnutí. Pro zrušení programu automatického časovače stiskněte znovu toto tlačítko. Postup nastavení načasovaného vypnutí je stejný jako u nastavení načasovaného zapnutí (TIMER ON).

## 14 TURBO (Urychlení klimatizace)

Stiskněte toto tlačítko pro zapnutí/vypnutí funkce Turbo, které umožňuje, aby jednotka dosáhla nastavené teploty v co nejkratším čase. V režimu Chlazení bude jednotka vyfukovat velmi chladný vzduch při maximální rychlosti ventilátoru. V režimu Topení bude jednotka vyfukovat velmi teplý vzduch při maximální rychlosti ventilátoru.

## 15 LIGHT (Osvětlení displeje)



Stiskněte tlačítko LIGHT pro zapnutí/vypnutí osvětlení displeje. Při zapnutém osvětlení se zobrazuje indikátor . Když je osvětlení vypnuto, indikátor  zmizí.

## 16 X-FAN (Doběh ventilátoru)

Stisknete-li tlačítko X-FAN v režimu Chlazení nebo Odvlhčování, zobrazí se ikona , a po vypnutí jednotky poběží ventilátor ještě další 2 minuty, aby se vysušil vnitřek jednotky.

Po připojení napájení je funkce X-FAN standardně vypnuta. Funkci X-FAN nelze použít pro režim Automatika, Ventilátor nebo Topení.

### 17 Kombinace tlačítek (+) a (-) (Zablokování ovladače)

Současným stisknutím tlačítek (+) a (-) se zablokuje nebo odblokuje klávesnice ovladače. Je-li dálkový ovladač zablokovaný, zobrazuje se indikátor  a při stisknutí libovolného tlačítka indikátor  třikrát zabliká.

### 18 Kombinace tlačítek MODE a (-) (Přepínání °C/°F)

Je-li jednotka vypnutá, stiskněte současně tlačítka MODE a (-) pro přepnutí zobrazení teploty ve stupních Fahrenheita (°F) nebo stupních Celsia (°C).

### 19 Kombinace tlačítek TEMP a CLOCK v režimu Chlazení (Úspora energie)

V režimu Chlazení stiskněte současně tlačítka TEMP a CLOCK, abyste zapnuli funkci úspory energie. Na displeji dálkového ovladače se zobrazí „SE“. Opakujte tuto operaci pro vypnutí funkce.

### 20 Kombinace tlačítek TEMP a CLOCK v režimu Topení (Topení 8 °C)

V režimu Topení stiskněte současně tlačítka TEMP a CLOCK, abyste zapnuli funkci Topení 8 °C. Na displeji dálkového ovladače se zobrazí indikátor „“ a nastaví se teplota 8 °C (nebo 46 °F, při zobrazování ve stupních Fahrenheita). Opakujte tuto operaci pro vypnutí funkce.

### 21 Funkce podsvětlení displeje

Při prvním zapnutí svítí osvětlení jednotky 4 s, poté při stisknutí tlačítka svítí 3 s.

## Výměna baterií

1. Sejměte kryt baterií ze zadní strany dálkového ovladače (viz obrázek).
2. Vyjměte staré baterie.
3. Vložte dvě nové 1,5V baterie velikosti AAA. Dbejte na správnou polaritu.
4. Nasaďte kryt baterií.

### Poznámky:

- Při výměně baterií nekombinujte staré a nové baterie nebo různé typy baterií. Mohlo by dojít k závadě.
- Pokud nebudete dálkový ovladač delší dobu používat, vyjměte z něj baterie, aby nevytekly.
- Ovladač funguje jen do určité vzdálenosti od jednotky.
- Ovladač by měl být umístěn minimálně 1 m od TV nebo zvukové aparatury.
- Pokud dálkový ovladač nefunguje správně, vyjměte z něj baterie a po 30 sekundách je znovu nainstalujte. Pokud ani poté nefunguje, vyměňte baterie.

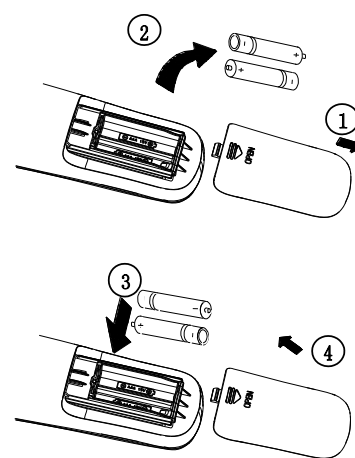

Postup výměny baterií

## Nouzový provoz

Pokud je dálkový ovladač ztracený nebo nefunkční, použijte spínač na vnitřní jednotce. Zařízení pak běží v režimu Automatika bez možnosti nastavení teploty a rychlosti ventilátoru.

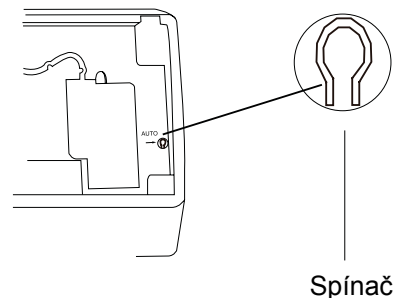

- **Zapnutí jednotky:**  
Stiskněte tlačítko AUTO/STOP na jednotce. Řídicí obvod bude podle teploty v místnosti volit režimy (Chlazení, Topení, Ventilátor) tak, aby bylo efektivně dosaženo příjemného prostředí.
- **Vypnutí jednotky:**  
Stiskněte tlačítko AUTO/STOP na jednotce.
- Tabulka automatických režimů provozu

Režim	Model	Nastavení teploty	Rychlost ventilátoru
Auto	Jen s chlazením	25 °C (Chlazení, Ventilátor)	Automatická
Auto	S tepelným čerpadlem	25 °C (Chlazení, Ventilátor)	Automatická
Auto	S tepelným čerpadlem	20 °C (Topení)	Automatická

- Ovládání spínačem lze použít, když není k dispozici dálkový ovladač.

# Čištění a údržba

## UPOZORNĚNÍ:

- Před čištěním a údržbou zařízení vypněte a odpojte od napájení.
- Při čištění se do zařízení nesmí dostat voda, jinak hrozí úraz elektrickým proudem.
- Pro čištění jednotek používejte suchou měkkou utěrku nebo utěrku lehce navlhčenou vodou nebo neutrálním čisticím prostředkem (nepoužívejte těkavé látky, jako jsou ředidla, benzín apod.).

## Čištění předního panelu

Vyjměte přední panel. Namočte utěrku do vody teplé max. 45 °C a dobře ji vyždímejte. Pak očistěte špinavou část předního panelu.

Poznámka: Nedávejte přední panel do vody, aby se nepoškodily řídicí obvody a schéma zapojení na předním panelu.

## Čištění vzduchových filtrů

Čištění vzduchových filtrů se doporučuje provádět každé tři měsíce.

Poznámka: Dávejte pozor, abyste se během čištění neporanili o žebra ve vnitřní jednotce.

### 1. Vyjměte vzduchový filtr.

Zvedněte přední panel. Vytáhněte vzduchový filtr směrem dolů, abyste jej mohli vyjmout, viz obr. (a, b).

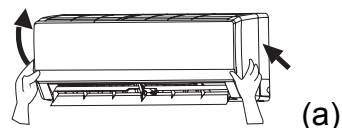

### 2. Vyčistěte vzduchový filtr.

Odstraňte prach z filtru vysavačem.

Je-li filtr velmi špinavý, umyjte jej teplou vodou a neutrálním čisticím prostředkem.

Nechejte filtry uschnout ve stínu.

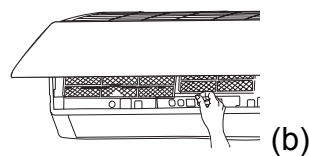

### Poznámka:

K čištění vzduchového filtru nepoužívejte nikdy vodu teplejší než 45 °C. Jinak může dojít k deformaci nebo odbarvení filtru.

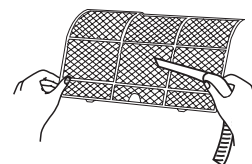

### 3. Nainstalujte vzduchový filtr nazpět.

Zasuňte filtry zpět na místo ve směru šipky.

Zavřete panel.

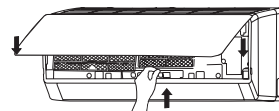



## Příprava před použitím

1. Ujistěte se, že otvory pro výfuk a přívod vzduchu nejsou ničím blokovány.
2. Zkontrolujte, zda je zemnicí vodič správně připojen.
3. Zkontrolujte baterie v dálkovém ovladači. Je-li to zapotřebí, vyměňte baterie.
4. Zkontrolujte stav podstavce venkovní jednotky, a pokud je poškozen, kontaktujte prodejce.

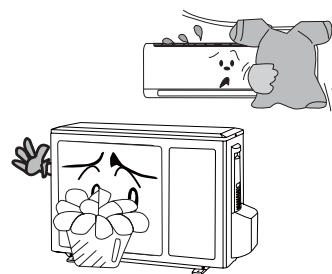



## Údržba po použití

1. Vypněte zařízení a odpojte je od napájení.
2. Očistěte filtr a vnitřní a venkovní jednotku.
3. Očistěte prach a další nečistoty z venkovní jednotky.
4. Je-li na venkovní jednotce rez, odstraňte ji a natřete poškozená místa barvou, aby se rezivění nešířilo.
5. Zakryjte venkovní jednotku speciálním obalem, který ji bude chránit před deštěm, prachem a rezavěním.

# Řešení potíží

## UPOZORNĚNÍ:

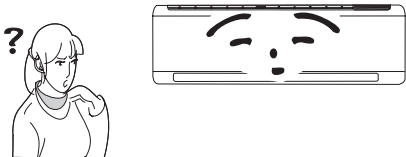
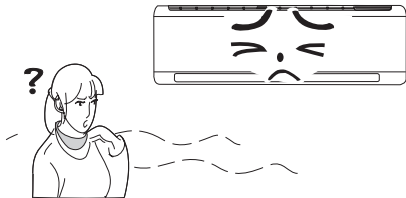
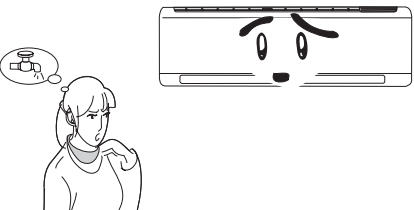
Nikdy nezkoušejte opravovat zařízení sami. Mohlo by dojít k úrazu elektrickým proudem nebo požáru. Před vyžádáním opravy zkontrolujte následující body. Můžete tak ušetřit čas i peníze.

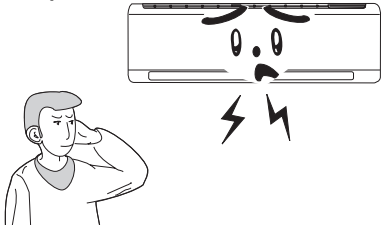
Problém	Náprava
<p>Zařízení po vypnutí a okamžitém opětovném zapnutí nepracuje.</p> 	<ul style="list-style-type: none"> <li>• Aby bylo zařízení chráněno před spuštěním hned po zastavení, řídicí obvod opozdí spuštění zařízení o 3 minuty.</li> </ul>
<p>Po spuštění je z jednotky cítit neobvyklý zápach.</p> 	<ul style="list-style-type: none"> <li>• Samotná jednotka neprodukuje zápach. Je to způsobeno nahromaděným zápachem z okolí</li> <li>• Řešení: Vyčistěte filtr. Pokud problém trvá, je třeba vyčistit jednotku. Kontaktujte autorizované servisní středisko.</li> </ul>
<p>Za provozu je slyšet zvuk tekoucí vody.</p> 	<ul style="list-style-type: none"> <li>• Za provozu, při spuštění nebo vypnutí kompresoru, může být slyšet šum nebo bublání. Je to způsobeno prouděním chladiva. Nejde o závadu.</li> </ul>
<p>Při provozu v režimu chlazení se někdy vyfukuje pára.</p> 	<ul style="list-style-type: none"> <li>• K tomuto jevu může dojít při vysoké teplotě a vlhkosti v místnosti. Je to způsobeno rychlým ochlazením vzduchu. Po nějaké době se teplota a vlhkost vzduchu sníží a mlha zmizí.</li> </ul>
<p>Po spuštění nebo zastavení zařízení je slyšet praskání.</p> 	<ul style="list-style-type: none"> <li>• Praskání je způsobeno teplotním pnutím v plastových dílech při změnách teploty.</li> </ul>

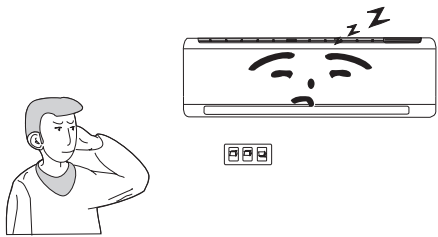
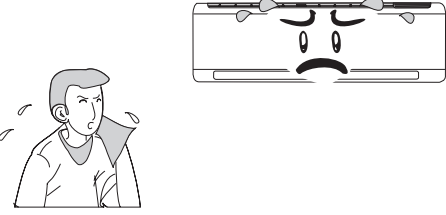
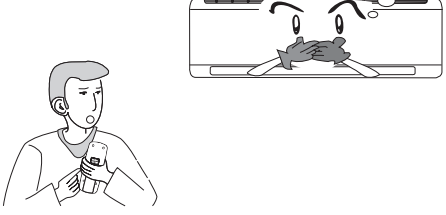
Problém	Náprava
<p>Klimatizační jednotka vůbec nepracuje.</p> 	<ul style="list-style-type: none"> <li>• Bylo vypnuto napájení?</li> <li>• Nejsou uvolněné vodiče/zástrčka kabelu?</li> <li>• Není vypnutý jistič/proudový chránič?</li> <li>• Není napětí příliš nízké nebo vysoké? (Nechejte změřit odborníkem.)</li> <li>• Je nastaven správně časovač?</li> </ul>
<p>Chlazení (topení) není účinné.</p> 	<ul style="list-style-type: none"> <li>• Je nastavena vhodná teplota?</li> <li>• Není přívod nebo výfuk vzduchu blokováný?</li> <li>• Není vzduchový filtr špinavý?</li> <li>• Jsou všechny dveře a okna zavřené?</li> <li>• Není ventilátor nastaven na nízké otáčky?</li> <li>• Není v místnosti nějaký jiný zdroj tepla?</li> </ul>
<p>Dálkové ovládání nefunguje.</p> 	<ul style="list-style-type: none"> <li>• Když je zařízení ovlivněno například neobvyklým rušením nebo rychlým zapínáním a vypínáním, může někdy přestat reagovat na signály dálkového ovladače. V takovém případě zařízení odpojte od napájení a po chvíli znovu připojte.</li> <li>• Není dálkový ovladač příliš daleko od jednotky? Nebrání šíření signálu z ovladače nějaké překážky?</li> <li>• Mají baterie dostatečné napětí? Podle potřeby vyměňte baterie v dálkovém ovladači.</li> <li>• Není dálkový ovladač poškozený?</li> </ul>
<p>Z vnitřní jednotky vytéká voda.</p>	<ul style="list-style-type: none"> <li>• Vlhkost vzduchu je vysoká.</li> <li>• Kondenzující voda přetéká.</li> <li>• Spoj vnitřní jednotky s odtokovou hadicí netěsní.</li> </ul>
<p>Z venkovní jednotky vytéká voda.</p>	<ul style="list-style-type: none"> <li>• V režimu Chlazení může kvůli snížení teploty kondenzovat voda na trubce nebo na spoji trubek.</li> <li>• V režimu odmrazování se může rozpouštět námraza a odtékat voda.</li> <li>• V režimu Topení může odkapávat voda zkondenzovaná na tepelném výměníku.</li> </ul>

Problém	Náprava
Vnitřní jednotka vydává hluk.	<ul style="list-style-type: none"> <li>• Hluk je způsobený přepínáním relé ventilátoru nebo kompresoru.</li> <li>• Hluk může způsobit i změna směru proudění chladiva při změně režimu provozu.</li> </ul>
Z vnitřní jednotky nefouká vzduch.	<ul style="list-style-type: none"> <li>• Když je v režimu Topení teplota vnitřního tepelného výměníku příliš nízká, ventilátor vnitřní jednotky se zastaví, aby nefoukal studený vzduch (na 2 minuty).</li> <li>• Když je v režimu Topení nízká venkovní teplota nebo vysoká vlhkost, vytváří se na tepelném výměníku venkovní jednotky více námrazy. Tím se aktivuje automatické odmrazování a vnitřní jednotka přestane na 3–12 minut vyfukovat vzduch.</li> <li>• V režimu Odvlhčování může být ventilátor vnitřní jednotky někdy zastaven, aby se zabránilo vypařování kondenzující vody a zvýšení teploty.</li> </ul>
Mřížka výfuku vzduchu je vlhká.	<ul style="list-style-type: none"> <li>• Pokud zařízení dlouho běží při vysoké vlhkosti, může na mřížce kondenzovat voda.</li> </ul>

**V níže uvedených situacích klimatizační zařízení okamžitě vypněte, odpojte od napájení a kontaktujte servisní středisko.**

- Za provozu je slyšet neobvyklý hluk.
- Vyfukovaný vzduch nepříjemně zapáchá.
- Z vnitřní jednotky vytéká voda.
- Jistič nebo proudový chránič často vypadává.
- Do jednotky nebo dálkového ovladače se dostala voda nebo jiná látka.
- Zástrčka nebo vodiče kabelu jsou neobvykle teplé.

# Pokyny pro instalaci

## Důležitá upozornění

1. Jednotka musí být nainstalována kvalifikovanými techniky podle příslušných norem a podle tohoto návodu.
2. Před instalací kontaktujte místní autorizované servisní středisko. Když není jednotka nainstalována autorizovaným servisním střediskem, může dojít k závadě a ztrátě záruky.
3. Pokud chcete jednotku přemístit jinam, kontaktujte autorizované servisní středisko.

## Základní požadavky na místo pro instalaci

Instalace na následujících místech může způsobit závadu jednotky. Pokud nelze jednotku nainstalovat jinak, kontaktujte servisní středisko.

- Místa, kde je velmi vysoká teplota, pára, hořlavé plyny nebo těkavé látky.
- Místa blízko vysokofrekvenčních zařízení, jako jsou vysílače, svářečky nebo zdravotnické přístroje.
- Místa s velkým výskytem solí, například v blízkosti moře.
- Místa, kde je ve vzduchu olej (strojný).
- Místa, kde jsou sirovodíkové plyny (např. sirné prameny).
- Prostředí s neobvyklými podmínkami.

## Výběr místa pro instalaci vnitřní jednotky

1. Přívod a výfuk vzduchu musí být vzdálený od překážek, aby vzduch mohl proudit volně do celé místnosti.
2. Vyberte místo, odkud bude možné dobře odvádět zkondenzovanou vodu a které umožní snadné připojení k venkovní jednotce.
3. Vyberte místo, které je mimo dosah dětí.
4. Vyberte místo, které snese plnou váhu a vibrace zařízení a kde nedojde ke zvýšení hlučnosti.
5. Zajistěte dostatečný prostor pro rutinní údržby a opravy. Vzdálenost vnitřní jednotky od podlahy by měla být minimálně 250 cm.
6. Umístěte zařízení tak, aby bylo vzdáleno nejméně 1 m od jiných elektrických spotřebičů, jako jsou televizory apod.
7. Zvolte takové umístění, které umožňuje snadné vyjmutí filtru.
8. Ujistěte se, že jsou splněny podmínky na instalačním výkresu.
9. Nepoužívejte zařízení v bezprostřední blízkosti prádelny, vany, sprchy nebo bazénu.

## Výběr místa pro instalaci venkovní jednotky

1. Vyberte takové místo, aby hluk a vyfukovaný vzduch nerušil sousedy a nefoukal na zvířata nebo rostliny.
2. Vyberte místo, kde může vzduch volně proudit.
3. Vyberte místo, kde nebude blokován přívod a výfuk vzduchu.
4. Vyberte místo, které snese plnou váhu a vibrace zařízení a zajistí bezpečný provoz.
5. Vyberte místo, kde je sucho, ale není vystaveno přímému slunečnímu světlu ani silnému větru.
6. Ujistěte se, že jsou splněny podmínky na instalačním výkresu.
7. Výškový rozdíl mezi spojovacími trubkami by měl být max. 5 m a délka trubek by měla být max. 10 m.
8. Nainstalujte jednotku mimo dosah dětí.
9. Neinstalujte jednotku na místo, kde by narušovala veřejné prostory nebo vzhled města.

## **Elektrická instalace**

1. Napájení musí mít předepsané napětí a vyhrazený okruh pro klimatizační zařízení s dostatečným průřezem napájecích vodičů.
2. Napájecí kabel nesmí být namáhaný působením síly.
3. Zařízení musí být spolehlivě uzemněno. Uzemnění musí vyhovovat platným předpisům a musí být provedeno kvalifikovanými pracovníky. Napájení musí být jištěno proudovým chráničem a jističem dimenzovaným na příslušný proud a zatížení. Jistič musí chránit proti zkratu a přetížení obvodu.
4. Minimální vzdálenost mezi jednotkou a hořlavým povrchem je 1,5 m.
5. Zařízení musí být nainstalováno podle příslušných místních norem.
6. Při pevném připojení k elektrické síti musí být v obvodu zařazen vypínač (odpojovač), jehož kontakty musí být od sebe při vypnutí vzdáleny min. 3 mm.

### **Poznámka:**

- Ujistěte se, že je fázový, nulový a zemnicí vodič v zásuvce domovního rozvodu správně zapojený.
- Špatné zapojení může způsobit zkrat nebo požár.

## **Uzemnění**

1. Klimatizační zařízení je elektrické zařízení třídy I. Zajistěte jeho správné uzemnění.
2. Žlutozelený vodič v jednotce je zemnicí vodič. Nepoužívejte jej pro jiné účely a nepřerušujte jej. Vodič musí být dobře připojen. Jinak by mohlo dojít k úrazu elektrickým proudem.
3. Zemní odpor musí odpovídat platným předpisům
4. Elektrický rozvod musí splňovat podmínky spolehlivého uzemnění. Nepřipojujte uzemnění na vodovodní potrubí, plynové potrubí, odpadní potrubí nebo jiná nevhodná místa.
5. Typ a jmenovité hodnoty pojistek jsou uvedeny na krytu pojistek nebo na příslušné desce plošných spojů.

# Rozměrové schéma instalace

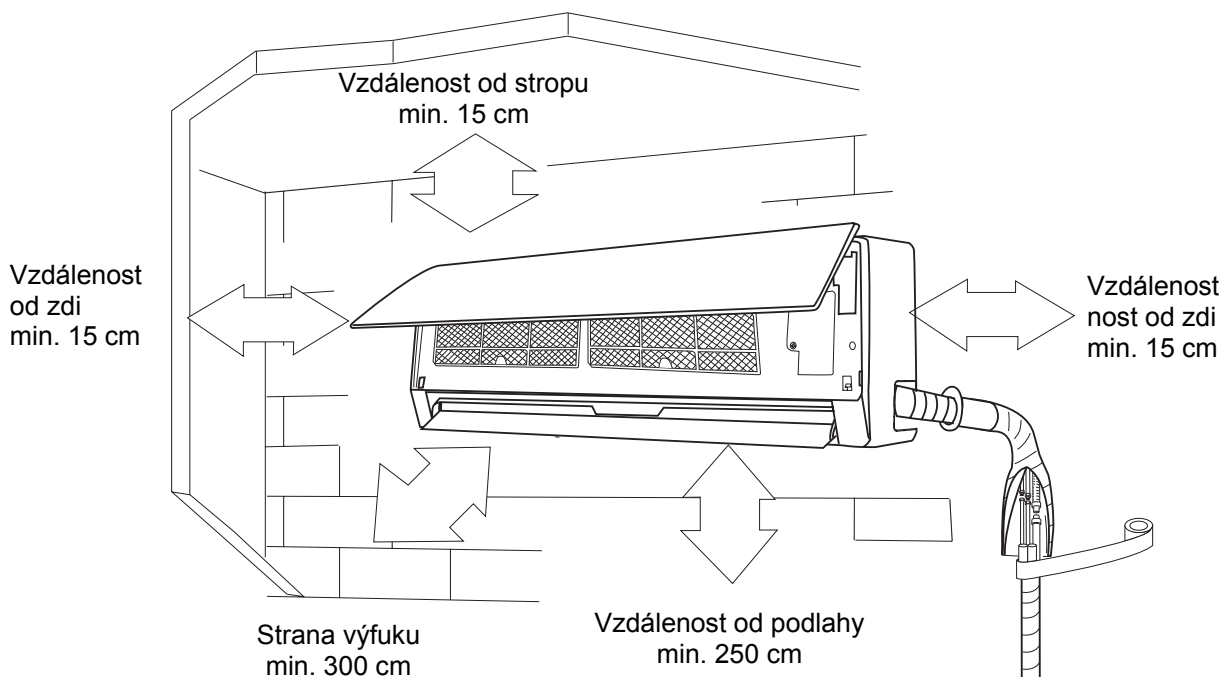

- Minimální přípustné vzdálenosti od okolních objektů pro zajištění volného místa potřebného pro správnou instalaci zařízení.

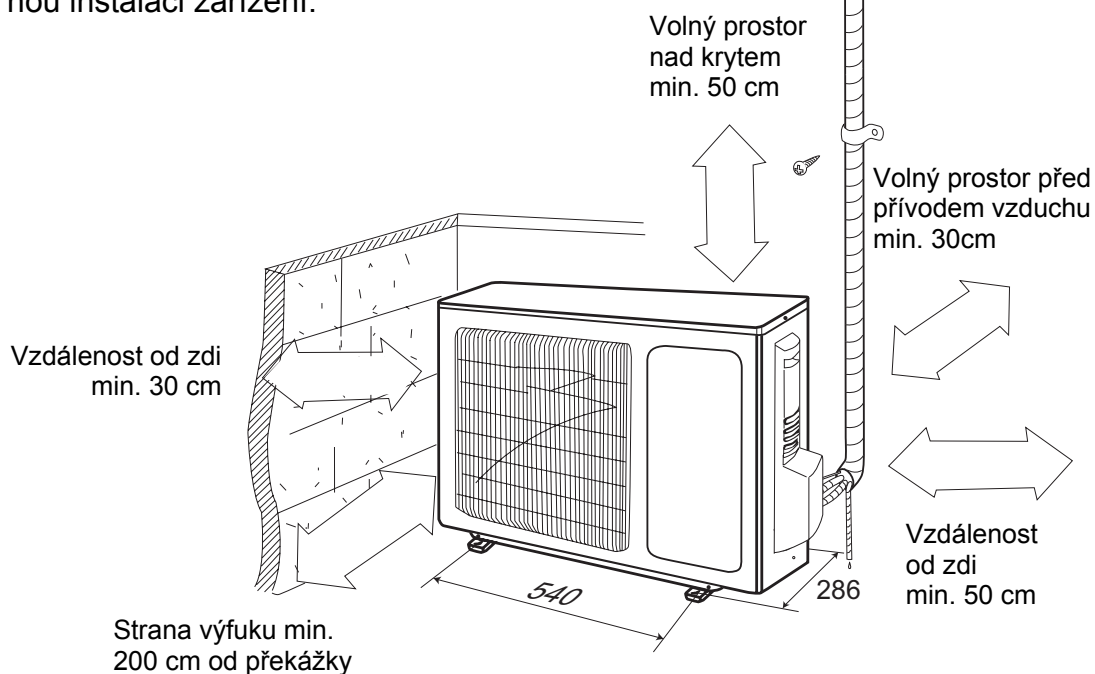

# Instalace vnitřní jednotky

## Instalace montážní desky

1. Montážní deska by měla být nainstalována horizontálně. Vývod odtoku vody je na obou stranách vnitřní jednotky; jednotka by proto měla být trochu nakloněna ve směru použitého odtoku.
2. Upevněte montážní desku na zeď pomocí šroubů.
3. Ujistěte se, zda je montážní deska dostatečně pevně připevněna, aby udržela váhu 60 kg. Váha by měla být rovnoměrně rozdělena na jednotlivé šrouby.

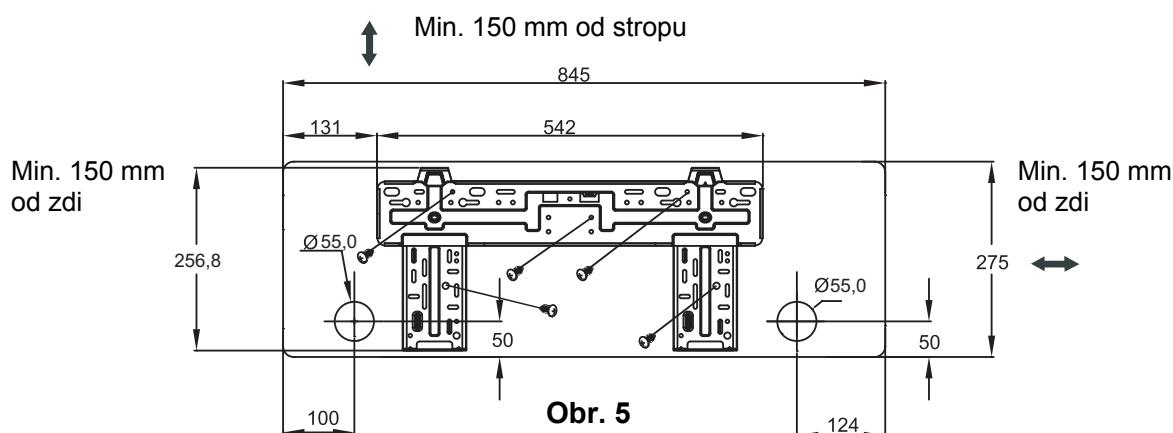

## Vytvoření otvoru pro potrubí

1. Udělejte ve zdi otvor pro potrubí (průměr 55/65 mm) s mírným sklonem směrem ven.
2. Zasuňte do otvoru pro potrubí průchodku, aby se spojovací potrubí nebo kabely při protahování přes otvor nepoškodily.

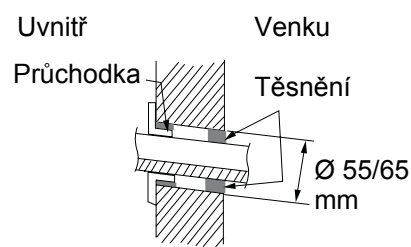

## Instalace odtokové hadice

1. Připojte odtokovou hadici k vývodu vnitřní jednotky. Omotejte spoj pryžovou páskou.

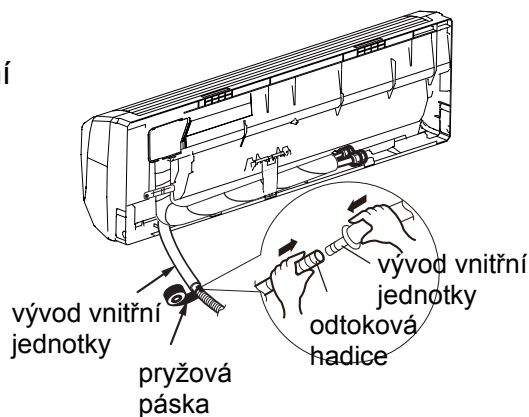

2. Dejte odtokovou hadici do izolační trubky.

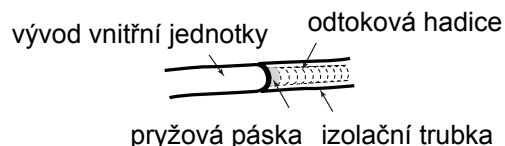

3. Omotejte izolační trubku širokou pryžovou páskou, abyste zabránili posunutí izolační trubky. Veďte odtokovou hadici tak, aby měla mírný sklon směrem dolů, aby mohla voda dobře odtékat.

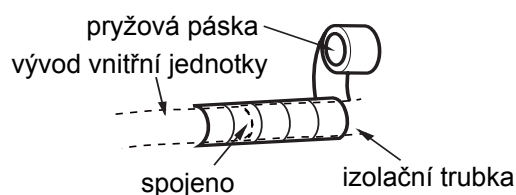



### Poznámka:

Izolační trubka by měla být dobře napojena na objímku vývodu. Odtoková hadice by měla vést směrem dolů, bez zakřivení nahoru nebo dolů. Konec hadice nenechávejte ležet ve vodě.

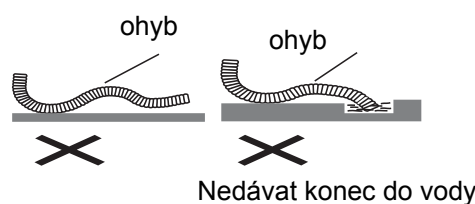

## Připojení elektrických vodičů

1. Otevřete přední panel.
2. Vyjměte kryt svorkovnice a úchytku kabelu. Protáhněte napájecí kabel přes otvor v zadní části vnitřní jednotky.
3. Připojte napájecí kabel ke svorkovnici (viz obr. 6).
4. Zajistěte napájecí kabel úchytkou a namontujte kryt svorkovnice.
5. Nainstalujte přední panel.

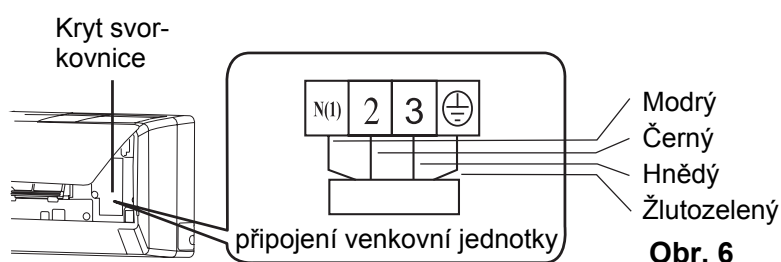

### Poznámky:

Všechny vodiče mezi vnitřní a venkovní jednotkou musí zapojovat příslušně kvalifikovaný pracovník.

- Elektrické vodiče musí být správně zapojeny. Nesprávné zapojení může způsobit závalu.
- Utáhněte dobře šrouby svorkovnice.
- Po utažení šroubů zkuste lehce zatáhnout za vodiče, abyste se přesvědčili o jejich dobrém upevnění.
- Zkontrolujte správné uzemnění zařízení, aby se zabránilo úrazu elektrickým proudem.
- Zkontrolujte zajištění všech vodičů a nainstalování krytů svorkovnic. Nesprávná instalace může způsobit požár nebo úraz elektrickým proudem.

## Připojení potrubí

Potrubí je možné vést ze čtyř směrů: zprava, zprava zezadu, zleva a zleva zezadu.

- Jsou-li potrubí a kabely vedeny z levé nebo pravé strany vnitřní jednotky, vyřízněte podle potřeby záslepky otvorů pro potrubí (viz obr. 7).
  - Vyřízněte záslepku 1, pokud vedete jen kabel.
  - Vyřízněte záslepky 1 a 2, když vedete kabel i trubky.
- Připojte trubky, obalte trubky, odtokovou hadici a kabely páskou a protáhněte je otvorem (viz obr. 8).
- Nasadte montážní výřezy na vnitřní jednotce na úchytky montážní desky a zkontrolujte, zda je jednotka dobře upevněna (viz obr. 9).
- Jednotka by měla být nainstalována nejméně 250 cm nad podlahou.

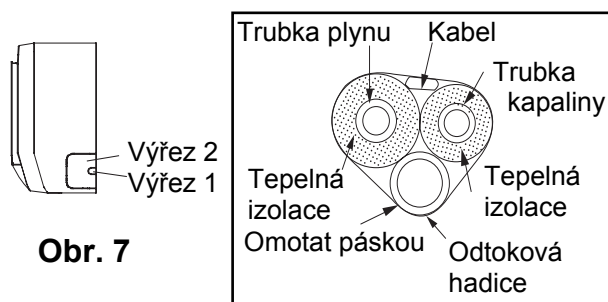

Obr. 7

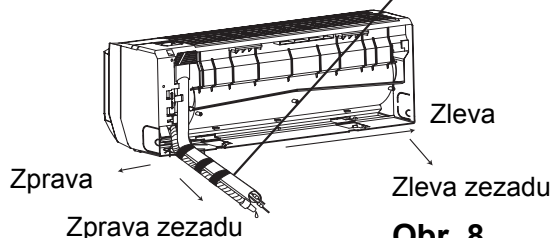

Obr. 8

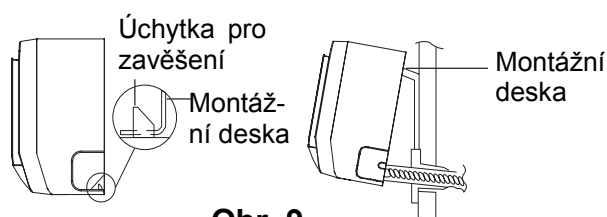

Obr. 9

## Instalace spojovacího potrubí

- Vycentrujte polohu hrdla trubky vzhledem k příslušnému ventilu.
- Zašroubujte převlečnou matici rukou a pak ji dotáhněte klíčem a momentovým klíčem podle tabulky níže.

Šestihranné matice	Utahovací moment
Ø 6 mm	15–20 Nm
Ø 9,52 mm	30–40 Nm
Ø 12 mm	45–55 Nm
Ø 16 mm	60–65 Nm
Ø 16 mm	70–75 Nm

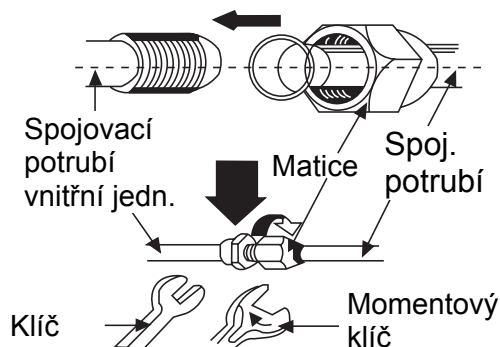

**Poznámka:** Připojte spojovací trubky nejprve k vnitřní a pak k venkovní jednotce. Dávejte pozor, abyste trubky při ohýbání a protahování nepoškodili. Zkontrolujte, zda je spojovací matice správně utažena, jinak nebude spoj těsnit.

# Instalace venkovní jednotky

## Připojení elektrických vodičů

1. Odmontujte držadlo na pravé straně venkovní jednotky.
2. Vyjměte úchytku kabelu. Připojte vodiče napájecího kabelu ke svorkovnici. Zapojení vodičů musí odpovídat zapojení u vnitřní jednotky.
3. Upevněte napájecí kabel úchytkou.
4. Zkontrolujte správnost připojení vodičů.
5. Namontujte držadlo.

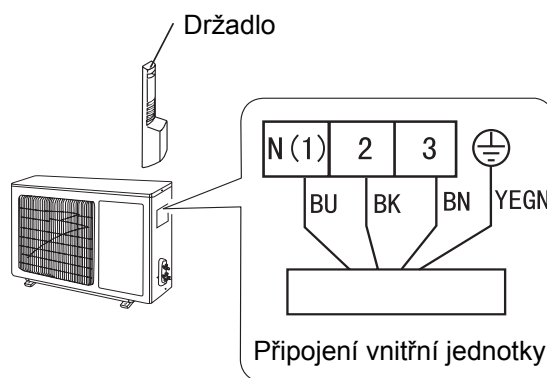

BU - modrý  
BK - černý

BN - hnědý  
YEGN - žlutozelený

### Poznámky:

- Chybné zapojení může zařízení poškodit.
- Po zapojení zkontrolujte, zda nejsou vodiče mezi svorkovnicí a místem uchycení kabelu příliš napnuté.

## Odvzdušnění a zkouška těsnosti

1. Připojte čerpací hadici od rozváděcího ventilu k čerpacímu vývodu na nízkotlakém ventilu (nízkotlaký i vysokotlaký ventil musí být pevně uzavřeny).
2. Připojte čerpací hadici k vývěvě.
3. Otevřete úplně kohoutek Lo rozváděcího ventilu.
4. Spusťte vývěvu. Na začátku lehce povolte spojovací matici na nízkotlakém ventilu, abyste zkontrolovali, zda dovnitř proniká vzduch. (Když se zvuk vývěvy změní, ukazuje manometr 0). Pak matici utáhněte.
5. Pokračujte v odčerpávání minimálně 15 minut, dokud nebude měřidlo ukazovat tlak  $-1,0 \times 10^5$  Pa (-76 cm Hg).
6. Otevřete úplně nízkotlaký a vysokotlaký ventil.
7. Odpojte čerpací hadici od čerpacího vývodu nízkotlakého ventilu.
8. Utáhněte krytku nízkotlakého ventilu (viz obr. 10).

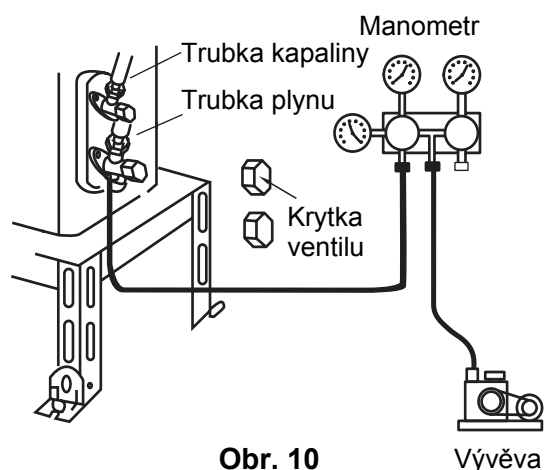

Obr. 10

## Odvod zkondenzované vody u venkovní jednotky

(jen u modelů s topením)

Když venkovní jednotka topí nebo odmrazuje, lze zkondenzovanou vodu z jednotky odvádět odtokovou hadicí.

### Instalace:

Do otvoru o průměru 25 mm v základní desce nainstalujte odtokový vývod. Pak k němu připojte odtokovou hadici tak, aby bylo možné vypouštět vodu z jednotky na vhodné místo.

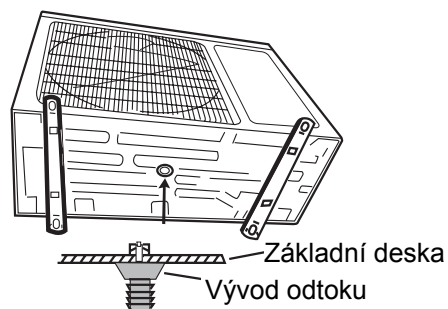

# Kontrola po instalaci a zkušební provoz

## Kontrola po instalaci

Kontrolované položky	Možná závada
Je zařízení dobře upevněno?	Jednotka může spadnout, vibrovat nebo vydávat hluk.
Provedli jste kontrolu těsnosti?	Hrozí nedostatečný výkon chlazení/topení.
Je tepelná izolace dostatečná?	Může nastat kondenzace a odkapávání vody.
Je odtok vody v pořádku?	Může nastat kondenzace a odkapávání vody.
Souhlasí napájecí napětí s údajem na výrobním štítku?	Může nastat elektrická porucha nebo poškození součástí.
Je instalace vodičů a trubek správná a bezpečná?	Může nastat elektrická porucha nebo poškození součástí.
Je jednotka řádně uzemněna?	Může dojít k probíjení elektrického proudu.
Je napájecí kabel správný?	Může dojít k závadě nebo poškození částí.
Je přívod a výfuk vzduchu volný?	Při zablokování hrozí nedostatečný výkon chlazení/topení.
Odpovídá množství chladiva délce spojovacích trubek?	Při nesprávném množství chladiva klesá výkon.

## Zkušební provoz

### 1. Před zkušebním provozem

- 1) Nepřipojujte napájení dříve, než je instalace kompletně hotova.
- 2) Zkontrolujte správnost instalace elektrických vodičů.
- 3) Uzavírací ventily na spojovacích trubkách by měly být otevřené.
- 4) Z jednotky je třeba odstranit všechny nežádoucí předměty a nečistoty.

### 2. Testování provozu

- 1) Zapněte napájení a stiskněte tlačítko „ON/OFF“ na dálkovém ovladači, abyste spustili provoz.
- 2) Pomocí tlačítka „MODE“ vyzkoušejte provozní režimy Chlazení, Topení (jen u modelů s topením) a Ventilátor, abyste zjistili, zda vše funguje normálně.

# Instalace a údržba zdravotního filtru

## Instalace zdravotního filtru

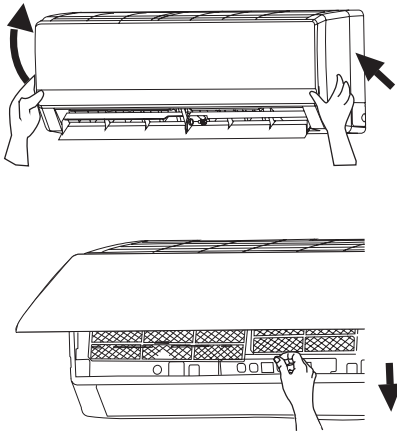
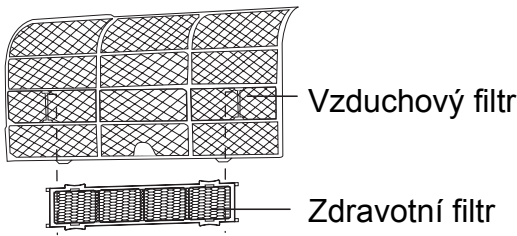
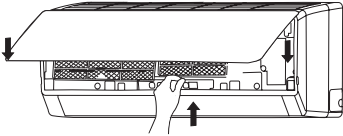
<p>1. Uchopte přední panel na obou koncích, zvedněte jej ve směru šipky podle obrázku a pak vyjměte vzduchový filtr (viz obr. a).</p>	 <p>Obr. a</p>
<p>2. Nasaďte zdravotní filtr do vzduchového filtru (viz obr. b).</p>	 <p>Obr. b</p>
<p>3. Nainstalujte vzduchový filtr správně podle šipek na obr. c a pak zavřete panel.</p>	 <p>Obr. c</p>

## Čištění a údržba

Vyjměte zdravotní filtr a po vyčištění jej znovu nainstalujte podle pokynů pro instalaci. Pro čištění filtru nepoužívejte kartáč ani tvrdé předměty. Po vyčištění nechejte filtr uschnout na stinném místě.

## Životnost

Obvyklá životnost zdravotního filtru je za normálních podmínek asi jeden rok. Filtr obsahuje ionty stříbra a přestane fungovat, když jeho povrch zčerná (zezelená).

- Tyto doplňkové informace se týkají jednotky se zdravotním filtrem. Pokud se zde uvedené obrázky liší od skutečného produktu, řiďte se podle skutečnosti. Počet zdravotních filtrů závisí na aktuální dodávce.



## Zpětný odběr elektroodpadu

### Informace pro uživatele k likvidaci elektrických a elektronických zařízení (z domácnosti)

Uvedený symbol na výrobku nebo v průvodní dokumentaci znamená, že použité elektrické nebo elektronické výrobky nesmí být likvidovány společně s komunálním odpadem. Za účelem správné likvidace výrobku jej odevzdejte na určených sběrných místech, kde budou přijata zdarma.

Správnou likvidací tohoto produktu pomůžete zachovat cenné přírodní zdroje a napomáháte prevenci potenciálních negativních dopadů na životní prostředí a lidské zdraví, což by mohly být důsledky nesprávné likvidace odpadů. Další podrobnosti si vyžádejte od místního úřadu, nejbližšího sběrného místa, v Zákonu o odpadech příslušné země, v ČR č. 185/2001 Sb. v platném znění.

Při nesprávné likvidaci tohoto druhu odpadu mohou být v souladu s národními předpisy uděleny pokuty.

**Centrála NEPA spol. s r.o.**

**Purkyňova 45**

**612 00 Brno**

**Tel.: +420 541 590**

**Tel. servis: +420 541 590 150**

**Fax: +420 541 590 123**

**Fax. servis: +420 541 590 153**

**www.nepa.cz**

**Obchod: obchod@nepa.cz**

**Servis: servis@nepa.cz**

**Objednávky: brno-fakturace@nepa.cz**